

Протокол № 1
очередного общего собрания собственников помещений в
многоквартирном доме, расположенном по адресу: г. Санкт-Петербург, ул.
Парашютная, д.58 литера А, проводимого в форме очно-заочного
голосования

город Санкт-Петербург

«16» мая 2019 г.

Место проведения: г. Санкт-Петербург, ул. Парашютная, д.58 литера А.

Форма проведения общего собрания – очно-заочная.

Очное обсуждение вопросов повестки дня состоялось «29» марта 2019 года в 19 ч. 00 мин в актовом зале здания ГКУ «Жилищное агентство Приморского района» по адресу: г. Санкт-Петербург, пр. Сизова, д.30, к.1.

Решения собственников помещений в многоквартирном доме принимались в период с «29» марта 2019 г. по «13» мая 2019 г..

Срок окончания приема оформленных письменных решений собственников «13» мая 2019 г. в 23 ч. 00 мин.

Дата и место подсчета голосов « 16 » мая 2019 г., г. Санкт-Петербург, Комендантский пр., д.25, корп. 1 литера А пом. 9-Н.

Инициатор проведения общего собрания собственников помещений – Управляющая Компания ООО «ЖИЛСТРОЙСЕРВИС».

Лица, приглашенные для участия в общем собрании собственников помещений:

От ООО «ЖИЛСТРОЙСЕРВИС» ОГРН 1137847335493, ИНН/КПП 7838494858/781401001 на собрании присутствовали: исполнительный директор Майоров Дмитрий Геннадьевич, начальник эксплуатационного участка «Каменка Шипулин Юрий Сергеевич с целью знакомства с собственниками, присутствующими на очной части собрания и ответов на возникшие в процессе обсуждения повестки дня вопросы.

От Жильцов МКД:

1. Собственник – Председатель Совета МКД Селютина Светлана Николаевна – кв.214, Собственность № 78-78/038-78/058/018/2016-416/2 от 08.06.2016. Для проведения собрания в лице председателя собрания.

2. Собственник – Член Совета МКД Далтэ Надежда Семеновна - кв.915, Собственность № 78-78/038-78/071/200/2016-83/1 от 14.03.2016. Для ведения и составления протокола ОСС в лице секретаря собрания.

Место (адрес) хранения протокола № 1 от « 16» мая 2019 г. и решений собственников помещений в МКД: помещение по юридическому адресу управляющей организации ООО «ЖИЛСТРОЙСЕРВИС» - г. Санкт-Петербург, Комендантский пр., д.25, корп. 1 литера А пом. 9-Н.

Общая площадь многоквартирного дома по адресу г. Санкт-Петербург, ул. Парашютная, д. 58 лит А составляет 57 107,2 кв.м. Общая площадь жилых и нежилых помещений многоквартирного дома составляет 45 501,7 кв.метров. На дату проведения собрания установлено, что в доме собственники владеют 45 437,8 кв.м всех жилых помещений, что составляет 99,85 % голосов.

В соответствии с частью 3 статьи 45 Жилищного кодекса Российской Федерации: Общее собрание собственников помещений в многоквартирном доме правомочно (имеет кворум), если в нем приняли участие собственники помещений в данном доме или их представители, обладающие более чем пятьюдесятью процентами голосов от общего числа голосов.

В общем собрании собственников помещений в многоквартирном доме по адресу г. Санкт-Петербург, ул. Парашютная, д.58 литера А, приняли участие собственники и их представители в количестве 610 собственника (согласно списку принявших участие в общем собрании собственников помещений в многоквартирном доме – Приложение № 1 к настоящему протоколу),

владеющие 24518,50 кв. м жилых и нежилых помещений в доме, что составляет 53,89 % голосов. Кворум имеется. Общее собрание собственников правомочно принимать решения по вопросам повестки дня общего собрания.

Из числа переданных в период проведения общего собрания собственников помещений в многоквартирном доме бюллетеней, 5 бланков не зачтено, в связи с тем, что данные бюллетени оформлены с нарушениями, не отвечают требованиям п.5.1 статьи 48 ЖК РФ, а именно, не содержат информации о номере квартиры; и/или информации о лице, участвующем в голосовании; и/или сведения о документе, подтверждающем право собственности лица, участвующего в голосовании, на помещение в соответствующем многоквартирном доме; и/или даты и подписи в бланке голосования; и/или бланк заполнен карандашом.

Повестка дня общего собрания собственников помещений:

1. Процедурные вопросы. Избрание председателя и секретаря собрания.
2. Определение порядка подсчета голосов, которыми обладает каждый пайщик/собственник или его представитель на общем собрании.
3. Избрание счетной комиссии.
4. Принятие решения об утверждении отчета по текущему ремонту общего имущества в МКД за 2018 год.
5. Принятие решения об утверждении плана по текущему ремонту общего имущества в МКД на 2019 г.
6. Принятие решения о продлении срока консервации мусоропровода до 31.05.2020 г.
7. Утверждение разработанного по решению ОСС 2018 года архитектурно-планировочного решения по проектированию дополнительного спуска с придомовой территории на улицу Парашютную.
8. Принятие решения о необходимости проведения работ по благоустройству дворовой территории - обустройству дополнительного спуска с придомовой территории на ул. Парашютную.
9. Утверждение сметы расходов на выполнение работ/услуг по согласованию в установленном законом порядке проектной документации и обустройству дополнительного спуска с придомовой территории на ул. Парашютную.
10. Утверждение размера и периода внесения платы собственниками помещений в многоквартирном доме за выполнение работ/услуг по согласованию в установленном законом порядке проектной документации и обустройству дополнительного спуска с придомовой территории.
11. Принятие решения о замене деревянных дверей и окон на переходных этажных балконах многоквартирного дома на металлические двери с металлопластиковыми окнами.
12. Утверждение сметы расходов на замену деревянных дверей и окон на переходных этажных балконах многоквартирного дома на металлические двери с металлопластиковыми окнами.
13. Утверждение размера и периода внесения платы собственниками помещений в многоквартирном доме за замену деревянных дверей и окон на переходных этажных балконах многоквартирного дома на металлические двери с металлопластиковыми окнами.
14. Утверждение места хранения протокола общего собрания и решений собственников помещений в многоквартирном доме по вопросам, поставленным на голосование.

1. **Процедурные вопросы: Избрание председателя и секретаря собрания.**

По первому вопросу:

СЛУШАЛИ: Селютину С.Н.. Знакомство с предложенными кандидатурами. Общая информация о роли председателя и секретаря собрания.

ПРЕДЛОЖЕНО: Избрать председателем общего собрания собственников помещений Селютину Светлану Николаевну.

Проголосовали:

«За»		«Против»		«Воздержались»	
Количество о голосов	% от числа проголосовавших х	Количество о голосов	% от числа проголосовавших х	Количество о голосов	% от числа проголосовавших х
20030,6	82,11	221,3	0,91	4142,3	16,98

ПРЕДЛОЖЕНО: Избрать секретарем общего собрания собственников помещений Далтэ Надежду Семеновну.

Проголосовали:

«За»		«Против»		«Воздержались»	
Количество о голосов	% от числа проголосовавших х	Количество о голосов	% от числа проголосовавших х	Количество о голосов	% от числа проголосовавших х
20264	83,07	108,7	0,45	4021,5	16,49

РЕШИЛИ: Избрать председателем общего собрания собственников помещений – Селютину Светлану Николаевну. Избрать секретарем общего собрания собственников помещений – Далтэ Надежду Семеновну.

2. **Определение порядка подсчета голосов, которыми обладает каждый собственник или его представитель на общем собрании.**

По второму вопросу:

СЛУШАЛИ: Селютину С.Н.. Объяснение выбора данного метода подсчета. Информация об общем количестве голосов по дому.

ПРЕДЛОЖЕНО: Определить порядок подсчета голосов, которыми обладает каждый пайщик/собственник или его представитель на общем собрании: 1 кв.м= 1 голос.

Проголосовали:

«За»		«Против»		«Воздержались»	
Количество о голосов	% от числа проголосовавших х	Количество о голосов	% от числа проголосовавших х	Количество о голосов	% от числа проголосовавших х
21779,4	89,26	1800,8	7,38	820,1	3,36

РЕШИЛИ: Определить порядок подсчета голосов, которыми обладает каждый пайщик/собственник или его представитель на общем собрании: 1 кв.м = 1 голос.

3. **Избрание счетной комиссии.**

По третьему вопросу:

СЛУШАЛИ: Селютину С.Н.. Назначение счетной комиссии, знакомство с кандидатами.

ПРЕДЛОЖЕНО: Избрать членов счетной комиссии в составе двух человек

3.1 Козлова Инна Игоревна

Проголосовали:

«За»		«Против»		«Воздержались»	
Количество о голосов	% от числа проголосовавших х	Количество о голосов	% от числа проголосовавших х	Количество о голосов	% от числа проголосовавших х
18927,8	77,2	301	1,23	5289,7	21,57

3.2 Лазарева Ольга Александровна

Проголосовали:

«За»		«Против»		«Воздержались»	
Количество о голосов	% от числа проголосовавших х	Количество о голосов	% от числа проголосовавших х	Количество о голосов	% от числа проголосовавших х
19204,1	78,32	301	1,23	5013,5	20,45

РЕШИЛИ: Избрать членов счетной комиссии общего собрания собственников помещений в составе двух человек Козловой Инны Игоревны и Лазаревой Ольги Александровны.

4. Утверждение отчета по текущему ремонту общего имущества в многоквартирном доме за 2018 г..

По четвертому вопросу:

СЛУШАЛИ: Майорова Д.Г. Отчет по выполнению за 2018 год.

ПРЕДЛОЖЕНО: Утвердить отчет по текущему ремонту общего имущества в многоквартирном доме за 2018 год.

Проголосовали:

«За»		«Против»		«Воздержались»	
Количество о голосов	% от числа проголосовавших х	Количество о голосов	% от числа проголосовавших х	Количество о голосов	% от числа проголосовавших х
19804,6	80,77	161,8	0,66	4552,1	18,57

РЕШИЛИ: Утвердить отчет по текущему ремонту общего имущества в многоквартирном доме за 2018 год (Приложение № 2 к данному протоколу).

5. Утверждение плана по текущему ремонту общего имущества в многоквартирном доме на 2019 г..

По пятому вопросу:

СЛУШАЛИ: Шипулина Ю.С.. Обсуждение плана на 2019 год.

ПРЕДЛОЖЕНО: Утвердить план по текущему ремонту общего имущества в многоквартирном доме на 2019 г.

Проголосовали:

«За»		«Против»		«Воздержались»	
Количество о голосов	% от числа проголосовавших х	Количество о голосов	% от числа проголосовавших х	Количество о голосов	% от числа проголосовавших х
19299,3	78,71	367	1,5	4852,2	19,79

РЕШИЛИ: Утвердить план по текущему ремонту общего имущества в многоквартирном доме на 2019 г. (Приложение № 3 к данному протоколу).

6. Принятие решения о продлении срока консервации мусоропровода до 31.05.2020 г.

По шестому вопросу:

СЛУШАЛИ: Селютину С.Н.. Объяснение причины предложения.

ПРЕДЛОЖЕНО: Продлить срок консервации мусоропровода до 31.05.2020 года.

Проголосовали:

«За»		«Против»		«Воздержались»	
Количество о голосов	% от числа проголосовавших х	Количество о голосов	% от числа проголосовавших х	Количество о голосов	% от числа проголосовавших х
17870,7	72,89	3754,2	15,31	2893,6	11,8

РЕШИЛИ: Продлить срок консервации мусоропровода до 31.05.2020 года.

7. Утверждение разработанного по решению ОСС 2018 года архитектурно-планировочного решения по проектированию дополнительного спуска с придомовой территории на улицу Парашютную.

По седьмому вопросу:

СЛУШАЛИ: Селютину С.Н.. Обсуждение разработанного и согласованного архитектурно-планировочного решения (Приложение № 4 к данному протоколу).

ПРЕДЛОЖЕНО: Предложено утвердить архитектурно-планировочное решение дополнительного спуска с придомовой территории на ул. Парашютную.

Проголосовали:

«За»		«Против»		«Воздержались»	
Количество о голосов	% от числа проголосовавших	Количество о голосов	% от числа проголосовавших	Количество о голосов	% от числа проголосовавших
	х		х		х
16951,4	70,07	3621,5	14,97	3618,5	14,96

РЕШИЛИ: Утвердить архитектурно-планировочное решение дополнительного спуска с придомовой территории на ул. Парашютную.

8. Принятие решения о необходимости проведения работ по благоустройству дворовой территории - обустройству дополнительного спуска с придомовой территории на ул. Парашютную.

По восьмому вопросу:

СЛУШАЛИ: Селютину С.Н.. Доводы о необходимости и целесообразности организации спуска.

ПРЕДЛОЖЕНО: Принять решение о необходимости проведения работ по благоустройству придомовой территории - организации дополнительного спуска с придомовой территории на ул. Парашютную на углу возле выезда из паркинга между 8 и 9 парадными многоквартирного дома.

Проголосовали:

«За»		«Против»		«Воздержались»	
Количество о голосов	% от числа проголосовавших	Количество о голосов	% от числа проголосовавших	Количество о голосов	% от числа проголосовавших
	х		х		х
17077,7	70,38	6098,9	25,13	1089	4,49

РЕШИЛИ: Провести работы по благоустройству придомовой территории - организацию дополнительного спуска с придомовой территории на ул. Парашютную на углу возле выезда из паркинга между 8 и 9 парадными многоквартирного дома

9. Утверждение сметы расходов на выполнение работ/услуг по согласованию в установленном законом порядке проектной документации и обустройству дополнительного спуска с придомовой территории на ул. Парашютную.

По девятому вопросу:

СЛУШАЛИ: Селютину С.Н.. Освещение имеющегося Коммерческого предложения.

ПРЕДЛОЖЕНО: Утвердить смету расходов на выполнение работ/услуг по согласованию в установленном законом порядке проектной документации и обустройству дополнительного спуска с придомовой территории:

- стоимость услуг по согласованию в установленном законом порядке проектной документации по дополнительному спуску – 70 000 руб.

- сметная стоимость работ по обустройству дополнительного спуска с придомовой территории – 629 300 руб.

Всего стоимость работ/услуг по согласованию в установленном законом порядке проектной документации и обустройству дополнительного спуска с придомовой территории - 699 300 руб.

Проголосовали:

«За»		«Против»		«Воздержались»	
Количество голосов	% от числа проголосовавших х	Количество голосов	% от числа проголосовавших х	Количество голосов	% от числа проголосовавших х
16230,5	67,08	6763,9	27,95	1201,4	4,97

РЕШИЛИ: Утвердить смету расходов на выполнение работ/услуг по согласованию в установленном законом порядке проектной документации и обустройству дополнительного спуска с придомовой территории:

- стоимость услуг по согласованию в установленном законом порядке проектной документации по дополнительному спуску – 70 000 руб.

- сметная стоимость работ по обустройству дополнительного спуска с придомовой территории – 629 300 руб.

Всего стоимость работ/услуг по согласованию в установленном законом порядке проектной документации и обустройству дополнительного спуска с придомовой территории - 699 300 руб.

10. Утверждение размера и периода внесения платы собственниками помещений в многоквартирном доме за выполнение работ/услуг по согласованию в установленном законом порядке проектной документации и обустройству дополнительного спуска с придомовой территории.

По десятому вопросу.

СЛУШАЛИ: Селютину С.Н.. Обоснование предложенного расчета и периода внесения платы.

ПРЕДЛОЖЕНО: Утвердить размер и период внесения платы собственниками помещений в многоквартирном доме за выполнение работ/услуг по согласованию в установленном законом порядке проектной документации и обустройству дополнительного спуска с придомовой территории:

- условия финансирования собственниками: 699 300 руб./1033 жилых помещения / 6 месяцев рассрочки = 112,82 руб. с одного жилого помещения в течение 6 месяцев путем внесения дополнительной строки в счет-квитанцию – «*Благоустройство придомовой территории*».

Проголосовали:

«За»		«Против»		«Воздержались»	
Количество голосов	% от числа проголосовавших х	Количество голосов	% от числа проголосовавших х	Количество голосов	% от числа проголосовавших х
16446	67,67	6670,1	27,42	1209,8	4,97

РЕШИЛИ: Утвердить размер и период внесения платы собственниками помещений в многоквартирном доме за выполнение работ/услуг по согласованию в установленном законом порядке проектной документации и обустройству дополнительного спуска с придомовой территории:

- условия финансирования собственниками: 699 300 руб./1033 жилых помещения / 6 месяцев рассрочки = 112,82 руб. с одного жилого помещения в течение 6 месяцев путем внесения дополнительной строки в счет-квитанцию – «*Благоустройство придомовой территории*».

11. Принятие решения о замене деревянных дверей и окон на переходных этажных балконах многоквартирного дома на металлические двери с металлопластиковыми окнами.

По одиннадцатому вопросу:

СЛУШАЛИ: Селютину С.Н.. Обоснование необходимости проведения замены дверей и окон.

ПРЕДЛОЖЕНО: Заменить деревянные двери и окна на металлические двери с металлопластиковыми окнами на переходных этажных балконах в многоквартирном доме (у мусоропровода).

Проголосовали:

«За»		«Против»		«Воздержались»	
Количество о голосов	% от числа проголосовавших х	Количество о голосов	% от числа проголосовавших х	Количество о голосов	% от числа проголосовавших х
13534,2	55,28	9009,4	36,8	1937,4	7,91

РЕШИЛИ: Заменить деревянные двери и окна на металлические двери с металлопластиковыми окнами на переходных этажных балконах в многоквартирном доме (у мусоропровода).

12. Утверждение сметы расходов на замену деревянных дверей и окон на переходных этажных балконах многоквартирного дома на металлические двери с металлопластиковыми окнами.

По двенадцатому вопросу:

СЛУШАЛИ: Селютину С.Н.. Обоснование предложенной сметы.

ПРЕДЛОЖЕНО: Утвердить смету расходов на замену деревянных дверей и окон на металлические двери и металлопластиковые окна на переходных балконах в многоквартирном доме (у мусоропровода).

Сметная стоимость работ по замене деревянных дверей и окон на металлические двери и металлопластиковые окна на переходных этажных балконах (у мусоропровода) составляет – 4 469 200 руб. В сметную стоимость работ входят стоимость 228 изделий (дверь и металлопластиковое окно) с учетом демонтажа, доставки, выноса старых дверей и окон, монтажа и последующей отделки откосов.

Проголосовали:

«За»		«Против»		«Воздержались»	
Количество о голосов	% от числа проголосовавших х	Количество о голосов	% от числа проголосовавших х	Количество о голосов	% от числа проголосовавших х
13017,8	53,34	9262,6	37,95	2125,6	8,71

РЕШИЛИ: Утвердить смету расходов на замену деревянных дверей и окон на металлические двери и металлопластиковые окна на переходных балконах в многоквартирном доме (у мусоропровода).

Сметная стоимость работ по замене деревянных дверей и окон на металлические двери и металлопластиковые окна на переходных этажных балконах (у мусоропровода) составляет – 4 469 200 руб. В сметную стоимость работ входят стоимость 228 изделий (дверь и металлопластиковое окно) с учетом демонтажа, доставки, выноса старых дверей и окон, монтажа и последующей отделки откосов.

13. Утверждение размера и периода внесения платы собственниками помещений в многоквартирном доме за замену деревянных дверей и окон на металлические двери и металлопластиковые окна на переходных этажных балконах в многоквартирном доме.

По тринадцатому вопросу:

СЛУШАЛИ: Селютину С.Н.. Обоснование рассрочки платежа.

ПРЕДЛОЖЕНО: Утвердить размер и период внесения платы собственниками помещений в многоквартирном доме за замену деревянных дверей и окон на металлические двери и

металлопластиковые окна на переходных этажных балконах (у мусоропровода) в многоквартирном доме:

- сметная стоимость работ составляет – 4 469 200 руб.

- условия финансирования собственниками: 4 469 200 руб. /1033 жилых помещения / 6 месяцев рассрочки = 712,07 руб. с одного жилого помещения в течение 6 месяцев путем внесения дополнительной строки в счет-квитанцию – «Установка металлических дверей и окон МОП».

Проголосовали:

«За»		«Против»		«Воздержались»	
Количество голосов	% от числа проголосовавших х	Количество голосов	% от числа проголосовавших х	Количество голосов	% от числа проголосовавших х
12688,2	52	9768,3	40,03	1945,4	7,97

РЕШИЛИ: Утвердить размер и период внесения платы собственниками помещений в многоквартирном доме за замену деревянных дверей и окон на металлические двери и металлопластиковые окна на переходных этажных балконах (у мусоропровода) в многоквартирном доме:

- сметная стоимость работ составляет – 4 469 200 руб.

- условия финансирования собственниками: 4 469 200 руб. /1033 жилых помещения / 6 месяцев рассрочки = 712,07 руб. с одного жилого помещения в течение 6 месяцев путем внесения дополнительной строки в счет-квитанцию – «Установка металлических дверей и окон МОП».

14. Утверждение места хранения протокола общего собрания и решений собственников помещений в многоквартирном доме по вопросам, поставленным на голосование.

По четырнадцатому вопросу:

СЛУШАЛИ: Селютину С.Н.. Комментарии по предложенному варианту хранения.

ПРЕДЛОЖЕНО: Утвердить местом хранения протокола общего собрания и решений собственников помещений в многоквартирном доме по вопросам, поставленным на голосование, помещение по юридическому адресу управляющей организации ООО «ЖИЛСТРОЙСЕРВИС» - г. Санкт-Петербург, Комендантский пр., д. 25, корп. 1, литера А, пом. 9-Н.

Проголосовали:



«За»		«Против»		«Воздержались»	
Количество голосов	% от числа проголосовавших х	Количество голосов	% от числа проголосовавших х	Количество голосов	% от числа проголосовавших х
22994,1	93,78	273,5	1,12	1251	5,1

РЕШИЛИ: Утвердить местом хранения протокола общего собрания и решений собственников помещений в многоквартирном доме по вопросам, поставленным на голосование, помещение по юридическому адресу управляющей организации ООО «ЖИЛСТРОЙСЕРВИС» - г. Санкт-Петербург, Комендантский пр., д. 25, корп. 1, литера А, пом. 9-Н.

Приложения:

- 1) Приложение № 1. Реестр собственников помещений многоквартирного дома, принявших участие в общем собрании собственников.
- 2) Приложение № 2. Отчет о выполнении управляющей компанией ООО «ЖИЛСТРОЙСЕРВИС» текущего ремонта общего имущества в многоквартирном доме по адресу: г. Санкт-Петербург, ул. Парашютная, д.58, лит А за 2018 год.
- 3) Приложение № 3. План на 2019 г. по текущему ремонту общего имущества в многоквартирном доме по адресу: г. Санкт-Петербург, ул. Парашютная, д.58, лит А.

- 4) Приложение №4. Проект благоустройства элементов благоустройства (обеспечение доступности объекта маломобильными группами населения, размещение ступеней, ограждения) планировочного покрытия (пешеходные коммуникации, сопряжении поверхностей) по адресу: г. Санкт-Петербург, ул. Парашютная, д.58, литера А.

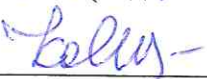
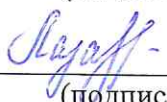
Председатель общего собрания	<u></u> (подпись)	(Селютина С.Н.)	<u>16.05.2019</u> (дата)
Секретарь общего собрания	<u></u> (подпись)	(Далтэ Н.С.)	<u>16.05.2019</u> (дата)
Члены счетной комиссии:	<u></u> (подпись)	(Козлова И.И.)	<u>16.05.2019</u> (дата)
	<u></u> (подпись)	(Лазарева О.А.)	<u>16.05.2019</u> (дата)

к протоколу № 1 от 16.05.2019 г. очередного общего собрания
 собственников помещений в многоквартирном доме по адресу: г. Санкт-
 Петербург, ул. Парашютная, д. 58 литера А, проводимого в форме очно-
 заочного голосования

Отчет по выполнению управляющей компанией ООО "ЖИЛСТРОЙСЕРВИС"
 текущего ремонта общего имущества в многоквартирном доме по адресу:
 Санкт-Петербург, ул. Парашютная, д. 58 литера А за 2018 год

S=45501.7 кв.м.

План на 2017 г.: 1 961 123.3 руб.

Выполнено за 2017 год : 3 280 556.22 руб.

Перевыполнение на сумму: 1 319 432.92 руб.

План на 2018 г. 2 071 353.76 руб.

Выполнено: 2 798 173.12 руб.

Перевыполнение: 726 819.36 руб.

План на 2019 г.: 2 718 569.36 руб.

№	Раздел	Вид работ	Дата	Сумма,руб.
1	Электротехнические работы		31.01.2018	5748.76
		1.Замена светильников (5 шт.) черн.лест.		5748.76
2	Общестроительные		31.01.2018	65391.06
		1.Замена пружин (20 шт.) черн.лест. 2.Установка ручек (50 шт.) черн.лест. 3.Установка наличников дверных (49 м) черн.лест. 4.Окрашивание дверей (18 кв.м.) черн.лест. 5.Приварка,установка петель (7 шт.) черн.лест 6.Окрашивание холлов в/эм (279 кв.м.) №5-9 пар.		65391.06
	Итого январь			71139.82
1	Общестроительные		28.02.2018	23012.03
		1.Сварка петель,ручек,ремонт дверей.черн.лест 2.Окраска стен,холлы 1-х эт. №1 -7 пар.(80кв.м) 3.Замена ручек (23 шт.),пружин (5 шт.) черн.лест 4.Установка 3-х полотен,МОП №3 п. 7 эт.,№2 п.2 эт,№12 п. 11 эт.		23012.03
	Итого февраль			23012.03
1	Сантехнические работы		31.03.2018	3963.51
		1.Установка кранов,№ 1 пар,черная лест. (2 шт.); 2.Замена гибких подводок,подвал.		3963.51

2	Электротехнические работы		31.03.2018	75102.65
		1. Установка светильников в подвалах (56 шт.); 2. Установка эл. счетчиков в ГРЩ (3 шт.); 3. Реконструкция системы освещения тех. этажи. №1-7 пар. (смена выключателей 7 шт.)		75102.65
3	Общестроительные		31.03.2018	45478.29
		1. Установка пружин на дверях, черн. лест. (3 шт.); 2. Установка ручек дверных (8 шт.) черн. лест; 3. Заделка дверей в МОП (4 шт.) №1, 4, 8, 10, 12 пар. двери в уборочную; 4. Окраска дверей металл, ржавчина (10 шт.); 5. Отделка откосов, после установки дверей. (11.2 кв. м)		22413.75
		6. Отделка откосов дверей 1-х этажей №1, 3-8, 10-12 пар.		23064.54
	АВР			28256.56
	Итого март			152801.01
	Итого I кв.			246952.86
1	Сантехнические работы		30.04.2018	42715.00
		1. Ремонт системы отопления, частично: №3-5 пар. Сварка труб (2,5 м.); Установка вентилей, кранов (57 шт.)		42715.00
2	Электротехнические работы		30.04.2018	4762.83
		1. Светильники (12 шт.) №6, 12 пар.		4762.83
3	Общестроительные		30.04.2018	45059.35
		1. Замена ручек, пружин (9 шт.) и (4 шт.), черн. лест. 2. Окраска металл. дверей эмалью (8 шт.) черн. лест. 3. Окраска стен в/э краской 1 этаж, №9 пар. 4. Ремонт выбоин в полу, цементным клеем 2 кв. м. лифт. холл 5. Установка доводчика (1 шт.) 6. Порог антискользящий № 9-12 пар. 7. Установка люков на чердаках № 9-15 пар. 8. Установка дверей МОП (9 шт.)		45059.35
	АВР			28256.56
	Итого Апрель			120793.74
1	Сантехнические работы		31.05.2018	9762.90
		1. Ремонт системы отопления, черных лестниц, сварка - замена 5.54 м труб, соедин. GEBO 4 шт.		9762.90
2	Электротехнические работы		31.05.2018	22349.00
		1. Установка автоматов в ГРЩ (22 шт.); 2. Фоторелле (6 шт.) ГРЩ		22349.00

3	Общестроительные		31.05.2018	107178.13
		1. Замена ручек, пружин (4 шт.) и (1 шт.), черн. лест. 2. Окраска металл. дверей эмалью (5 шт.) №1-5 пар. 3. Ремонт выбоин в полу №5 пар., №17, 18 эт.		2891.00
		Косметика переходных балконов		104287.13
	АВР			28256.56
	ИТОГО МАЙ			167546.59
1	Сантехнические работы		30.06.2018	27053.12
		1. Ремонт системы отопления, частично: Установка заглушек (30 шт.) №5-12 пар. 2. Замена кранов в мус. камерах №3-12 пар (10 шт.) 3. Замена кранов №1, 2 пар. 4. Замена трубопроводов канализации №5, 9 пар. (3.5 м.п)		27053.12
2	Электротехнические работы		30.06.2018	4662.40
		1. Перетяжка провода в №1, 2, 3 пар, ИТП (15,8 м.п.) 2. Замена выключателей (2 шт.), ИТП №1, 2 пар.		4662.40
	АВР			28256.56
	Итого Июнь			59972.08
1	Общестроительные		31.07.2018	10221.96
		1. Заделка протечки, промазка №12 пар (4 м.) 2. Откосы №8 пар. (1 м2) 3. Замена пружины черн. лест. 4. Заливка пола перед лифтом, №5 пар, 12 эт. (3.4 м2) 5. Замена ручек (7 шт.) черн. лест. 6. Окраска стен, частично №8 пар, 1 эт. 7. Замена дверей деревянных (4 шт.) №4, 6, 8, 9 пар.		10221.96
2	Электротехнические		31.07.2018	7528.90
		1. Замена провода (28 м.п.) ИТП 2. Установка вентилятора в ИТП (1 шт.)		7528.90
		Восстановление автоматики ИТП №1, 2, 3		635333.33
		Работа по восстановлению автоматики ИТП №1, 2, 3		204000.00
		Материалы		418000.00
		Ключ приложения для контроллера		13333.33
	АВР			28256.56
	Итого Июль			250007.42

1	Сантехнические работы		31.08.2018	129831.39
		1.Установка фильтров в ИТП №2 (2 шт.); 2.Замена манометра (75 шт.)термометра (30 шт.)		129831.39
2	Электротехнические работы		31.08.2018	5501.09
		1.Установка светильников в ИТП (2 шт.)перетяжка электропроводки (4,5 м.п.)		5501.09
3	Общестроительные		31.08.2018	208132.24
		1.Окраска дверей в ИТП; 2.Установка дверей №2 пар.тех.эт.; 3.Установка двери в консьержную №8 пар.,1 эт.; 4.Окраска стен у м/п №12 пар.,18 эт.; 5.Плитка пол,замена 12 этаж; 6.Замена ручки (2 шт.) дверные №6,7 пар.		4596.63
		Косметика в ИТП 3 помещ		68 695.10
		Изоляция труб в ИТП 636.6 м.п.		134 840.51
	АВР			28256.56
	Итого Август			371721.28
1	Общестроительные		30.09.2018	14716.33
		1.Окраска дверей -2 шт.№8,12 пар.; 2.Установка дверей балконной и на тех.этаж №4,7 пар. 3.Оштукатуривание,окраска стен №9-12 пар,частично. 4.Замена плитки 6,5 кв.м. №6-12 пар. 5.Ремонт пола стяжкой 12.4 кв.м. №6-12 пар. 6.Окраска потолка №4 пар,16 эт.,частично		14716.33
	АВР			28256.56
	Итого Сентябрь			42972.89
1	Электротехнические работы		31.10.2018	743.61
		1.Замена автомата в эл.щитке ,МОП (шт.)		743.61
2	Общестроительные		31.10.2018	1297254.83
		1.Установка дверей белых №7,5пар. (3 шт.) 2.Окраска двери консьержная № пар. 3.Установка пружины (2 шт.) 4.Замена ручек дверных №1,4,5,12 пар.(9 шт.) 5.Замена плитки на этажах №7,5,4 пар. (1.28 м кв.м.) 6.Ремонт пола,частично порогов №1,2,4,5 пар. (1.7 кв.м)		8210.91
		Ремонт герметизации швов (4491.2 м.п.)		1215710.89
		Ремонт кровли над кв.№222,223 (15 кв.м.)		2869.62
		Герметизация по периметру здания обделки металла.		70463.41
	АВР			28256.56
	Итого октябрь			1326255.00

1	Общестроительные		30.11.2018	7830.54
		1.Промазка швов №1002,1006 (8 м2) 2.Установка дверей,выход на кровлю№ 3,4 пар. 3.Замена руче №1,12,3 пар. (4 шт.) 4.Замена пружин №12,3,1 пар (4 шт.) 5.Ремонт пола стяжкой у кв.№400 (2м2) 6.Окраска металл.дверей №2,12 пар.		7830.54
2	Электротехнические		30.11.2018	9811.60
		1.Установка насосов,№4 пар,подвал: 85 м.п. Автомат 2 шт. Розетки 1 шт. 2.Замена фоторелле (6 шт.)№3,2,6,7,10,12 пар. 3.Замена автоматов у кв.№438 (2 шт.)		9811.60
	АВР			28256.56
	Итого Ноябрь			45898.70
1	Электротехнические работы		31.12.2018	4681.99
		1.Замена автоматов 16 А,фоторелле в ГРЩ		4681.99
2	Сантехнические работы		31.12.2018	87625.94
		1.Замена выдухоотводчиков:лифтовые холлы,черные лестницы.система ГВС (63 шт.)		87625.94
3	Общестроительные		31.12.2018	8538.07
		1.Замена ручек,черн.лест №1,5,7,12 пар.(8 шт.)		2186.53
		Выключатели и микровыключатели для лифтов		6351.54
		Ремонт узлов учета,ИТП:		36950.00
		Метран 55 ДИ-515-МП-050-1,6 Мпа		12200.00
		Блок питания 10ВР220-12		9750.00
		Выполнение работ по восстановлению автоматики ИТП№1,2		15000.00
	АВР декабрь			28256.56
	Итого декабрь			166052.56
	ИТОГО 2018:			2798173.12

Генеральный директор ООО "ЖИЛСТРОЙСЕРВИС"

Майоров Г.Е.

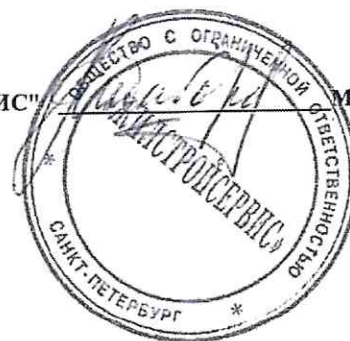

Приложение № 3

**к протоколу № 1 от 16.05.2019 г. внеочередного общего собрания
собственников помещений в многоквартирном доме по адресу: г. Санкт-
Петербург, ул. Парашютная, д. 58 литера А, проводимого в форме очно-
заочного голосования**

**План на 2019 г. по текущему ремонту общего имущества
в многоквартирном доме по адресу:
г. Санкт-Петербург, ул. Парашютная, д.58 литера А**

S=45501.7 кв.м.

Начислено за 2017 год: **1 961 123.3 руб.**

Выполнено за 2017 год : **3 280 556.22 руб.**

Перевыполнение на сумму: **1 319 432.92 руб.**

План на 2018 г с

учетом

перевыполнения: **2 071 353.76 руб.**

Выполнено за 2018 год: **2 798 173,12 руб.**

Перевыполнение : **726 819,36 руб.**

План на 2019 г: **2 718 569,36 руб.**

План текущего ремонта на 2019 год.

1. Герметизация стыков стеновых панелей, ремонт кровли и козырьков, деформационный шов (28 балконов 600м²) **828 472 руб.;**
2. Монтаж системы дренажа в 3-х ИТП – **29 605 руб.;**
3. Установка железных профилей на перех. балконах 12 шт. – **47 040 руб.;**
4. Восстановление мус.камер на 1-х этажах-12 шт. – **328 454 ,77 руб.;**
5. Ремонт насосов ХВС 6 шт. – **64 080 руб.;**
6. Установка дверей металлических, входных 12 шт. у мус.камер – **190 800 руб.;**
7. Установка заборных ограждений во дворе между №5,8 пар.и со стороны пандуса между №8,9 пар. – **150 м.п. 140 000 руб.;**
8. Установка пожарных рукавов 200 шт. – **192 600 руб.;**
9. Установка дверей ПВХ с отделкой откосов №1-12 пар. – **322 767 руб.;**
10. Восстановление системы АППЗ – **40 590 руб.;**
11. Установка решеток ливнестока паркинга 5 шт. – **3 750 руб.;**

12. Выполнение отмостки в районе парадной № 1-2 100 кв.м. – 130 283 руб.;
13. Замена регулятора давления на ГВС нижней зоны ИТП-2 1 шт. – 27 606 руб.;
14. АВР (Аварийно-восстановительные работы, по сантехнике/электрике, индексация на материалы и расценки) -372 521,59 руб.

ИТОГО:

2 718 569,36 руб.

Отдельно на доп. услуги:

1. 7. Установка заборных ограждений во дворе между №5,8 пар.и со стороны пандуса между №8,9 пар. – 150 м.п. 140 000 руб.;
2. Установка дверей и окон на переходных лестницах 228 шт – 4 469 200 р.;
3. Установка дверей в МОП первого этажа (помещение уборочного инвентаря и помещение консьержной) 441 800 руб. (черная)/ 322 767 руб.(белая).;
4. Замена светильников в МОП на двухрежимные в количестве 1368 шт. – 1 565 462 руб.

Генеральный директор ООО «ЖИЛСТРОЙСЕРВИС»



Майоров Г.Е.

к протоколу № 1 от 16.05.2019 г. очередного общего собрания
собственников помещений в многоквартирном доме по адресу: г. Санкт-
Петербург, ул. Парашютная, д. 58 литера А, проводимого в форме очно-
заочного голосования

Заказчик /ООО "Жилстройсервис"/

**Проект благоустройства
элементов благоустройства**

*(обеспечение доступности объекта маломобильным группам
населения, размещение ступеней, ограждения),
планировочного покрытия (пешеходные коммуникации,
сопряжению поверхностей)*

*по адресу: г. Санкт-Петербург,
ул. Парашютная, д. 58, литера А*

01-11-2018-АС



Генеральный директор
ГИП
ГАП

Варенцова А.С./
Некрасова Е.Н./
Ковалева В.С./

Форма Свидетельства утверждена приказом
Ростехнадзора от 05 июля 2011 года № 356

САМОРЕГУЛИРУЕМАЯ ОРГАНИЗАЦИЯ, ОСНОВАННАЯ НА ЧЛЕНСТВЕ ЛИЦ,
ОСУЩЕСТВЛЯЮЩИХ ПОДГОТОВКУ ПРОЕКТНОЙ ДОКУМЕНТАЦИИ
НЕКОММЕРЧЕСКОЕ ПАРТНЕРСТВО "САМОРЕГУЛИРУЕМАЯ ОРГАНИЗАЦИЯ
"ОБЪЕДИНЕННЫЕ РАЗРАБОТЧИКИ ПРОЕКТНОЙ ДОКУМЕНТАЦИИ"
190103, Санкт-Петербург, ул 10-я Красноармейская, д 26, офис 1, сайт: www.npp-sto.ru

Регистрационный номер в государственном реестре
саморегулируемых организаций СРО-П-099-23122009

Санкт-Петербург

20 августа 2015 года

СВИДЕТЕЛЬСТВО

о допуске к работам, которые оказывают влияние на
безопасность объектов капитального строительства

№ 0213.08.2010-7813336151-П-099

выдано члену саморегулируемой организации

**Общество с ограниченной ответственностью
"ПЕТРОПРОЕКТ"**

ОГРН 1057813161889, ИНН 7813336151

199106, Санкт-Петербург, линия 26-я В.О., д. 15, корп. 2, литер А, пом. 85Н

Основание выдачи Свидетельства: решение Правления саморегулируемой
организации – некоммерческого партнерства «Саморегулируемая организация
«Объединенные разработчики проектной документации», протокол № 482 от 20
августа 2015 года.

Настоящим Свидетельством подтверждается допуск к работам по подготовке
проектной документации, указанным в приложении к настоящему Свидетельству,
которые оказывают влияние на безопасность объектов капитального строительства.

Начало действия Свидетельства с 21 августа 2015 года.

Свидетельство без приложения на 1 (одном) листе не действительно.

Свидетельство действительно без ограничения срока и территории его действия.

Свидетельство выдано взамен ранее выданного свидетельства о допуске к работам
№ 0213.07.2010-7813336151-П-099 от 19 февраля 2015 года.

Директор



— Петушков А.С.

Подделка Свидетельства преследуется по закону

ПРИЛОЖЕНИЕ

к Свидетельству о допуске к определённому виду или видам работ, которые оказывают влияние на безопасность объектов капитального строительства от 20 августа 2015 года № 0213.08.2010-7813336151-П-099

Виды работ, которые оказывают влияние на безопасность объектов капитального строительства (кроме особо опасных и технически сложных объектов, объектов использования атомной энергии), Свидетельство о допуске к которым имеет член некоммерческого партнерства «Саморегулируемая организация «Объединенные разработчики проектной документации»

Общество с ограниченной ответственностью "ПЕТРОПРОЕКТ"

№ п/п	Наименование видов работ (в соответствии с Перечнем, утвержденным приказом Министерства регионального развития Российской Федерации № 624 от 30 декабря 2009 года), к выполнению которых предприятие допущено
1.	2.
1.	1. РАБОТЫ ПО ПОДГОТОВКЕ СХЕМЫ ПЛАНИРОВОЧНОЙ ОРГАНИЗАЦИИ ЗЕМЕЛЬНОГО УЧАСТКА 1.1 Работы по подготовке генерального плана земельного участка 1.2 Работы по подготовке схемы планировочной организации трассы линейного объекта
2.	2. РАБОТЫ ПО ПОДГОТОВКЕ АРХИТЕКТУРНЫХ РЕШЕНИЙ
3.	3. РАБОТЫ ПО ПОДГОТОВКЕ КОНСТРУКТИВНЫХ РЕШЕНИЙ
4.	4. РАБОТЫ ПО ПОДГОТОВКЕ СВЕДЕНИЙ О ВНУТРЕННЕМ ИНЖЕНЕРНОМ ОБОРУДОВАНИИ, ВНУТРЕННИХ СЕТЯХ ИНЖЕНЕРНО-ТЕХНИЧЕСКОГО ОБЕСПЕЧЕНИЯ. О ПЕРЕЧНЕ ИНЖЕНЕРНО-ТЕХНИЧЕСКИХ МЕРОПРИЯТИЙ 4.1 Работы по подготовке проектов внутренних инженерных систем отопления, вентиляции, кондиционирования, противодымной вентиляции, теплоснабжения и холодоснабжения 4.2 Работы по подготовке проектов внутренних инженерных систем водоснабжения и канализации 4.5 Работы по подготовке проектов внутренних диспетчеризации, автоматизации и управления инженерными системами 4.6 Работы по подготовке проектов внутренних систем газоснабжения
5.	6. РАБОТЫ ПО ПОДГОТОВКЕ ТЕХНОЛОГИЧЕСКИХ РЕШЕНИЙ 6.1 Работы по подготовке технологических решений жилых зданий и их комплексов 6.2 Работы по подготовке технологических решений общественных зданий и сооружений и их комплексов 6.3 Работы по подготовке технологических решений производственных зданий и сооружений и их комплексов 6.4 Работы по подготовке технологических решений объектов транспортного назначения и их комплексов 6.6 Работы по подготовке технологических решений объектов сельскохозяйственного назначения и их комплексов 6.7 Работы по подготовке технологических решений объектов специального назначения и их комплексов
6.	9. РАБОТЫ ПО ПОДГОТОВКЕ ПРОЕКТОВ МЕРОПРИЯТИЙ ПО ОХРАНЕ ОКРУЖАЮЩЕЙ СРЕДЫ
7.	10. РАБОТЫ ПО ПОДГОТОВКЕ ПРОЕКТОВ МЕРОПРИЯТИЙ ПО ОБЕСПЕЧЕНИЮ ПОЖАРНОЙ БЕЗОПАСНОСТИ
8.	11. РАБОТЫ ПО ПОДГОТОВКЕ ПРОЕКТОВ МЕРОПРИЯТИЙ ПО ОБЕСПЕЧЕНИЮ ДОСТУПА МАЛОМОБИЛЬНЫХ ГРУПП НАСЕЛЕНИЯ

Директор



Петушков А.С.

СОДЕРЖАНИЕ

Обозначение	Наименование	Примечание
	Титульный лист	
01-11-2018-АС	Содержание	
01-11-2018-	Состав проектной документации	
01-11-2018-АС.ПЗ	Текстовая часть. Пояснительная записка	
	Общие указания	
01-11-2018-АС	Графическая часть. Комплект чертежей по разделу "Архитектурно-строительные решения"	

ВЕДОМОСТЬ ССЫЛОЧНЫХ ДОКУМЕНТОВ

Обозначение	Наименование	Примечание
СП 54.13330.2016	"Здания жилые многоквартирные"	
СП 118.13330.2012	"Общественные здания и сооружения"	
СП 44.13330.2011	"Административные и бытовые здания"	
СП 1.13130.2009	"Системы противопожарной защиты. Эвакуационные пути и выходы"	
СП 2.13130.2012	"Системы противопожарной защиты. Обеспечение огнестойкости объектов защиты"	
СП 4.13130.2013	"Системы противопожарной защиты. Ограничение распространения пожара на объектах защиты"	
123-ФЗ	"Технический регламент о требованиях пожарной безопасности"	



Технические решения принятые в рабочих чертежах, соответствуют требованиям экологических, санитарно-гигиенических, противопожарных и других норм, действующих на территории Российской Федерации, и обеспечивают безопасную для жизни людей эксплуатацию объекта при соблюдении предусмотренных рабочими чертежами мероприятий.

Главный инженер проекта

 Некрасова

01-11-2018-АС

г. Санкт-Петербург, Парашютная ул.,
д. 58, литера А

Изм.	Кол.ч.	Лист	№ док	Подпись	Дата
ГИП		Некрасова			11/18
ГАП		Ковалева			11/18
Разработал		Антонова			11/18

Проект благоустройства
элементов благоустройства

Стадия	Лист	Листов
П	1	1

Приложение № 4 к Протоколу № 1 от 16 мая 2019 г. Содержание

Н.Контроль Варенцова  11/18

ООО "Петропроект"
Страница 42

Инв. N подл. Подпись и дата. Взам. инв. N

ООО "Петропроект"

Свидетельство о допуске к работам, которые оказывают влияние на безопасность объектов капитального строительства № 0213.08.2010-7813336151-П-099 от 20 августа 2015 года

Проект благоустройства элементов благоустройства

(обеспечение доступности объекта маломобильным группам населения, размещение ступеней, ограждения),
планировочного покрытия (пешеходные коммуникации,
сопряжении поверхностей)

по адресу: г. Санкт-Петербург,
ул. Парашютная, д. 58, литера А

01-11-2018-АС.ПЗ

Пояснительная записка

Инв. N подл.	Подпись и дата	Взам. инв. N

1. Общая часть

Проект благоустройства элементов благоустройства в отношении элементов входа (обеспечение доступности объекта маломобильным группам населения, размещение ступеней, ограждения), планировочного покрытия (пешеходные коммуникации, сопряжении поверхностей) по адресу Парашютная улица, д. 58, лит. А выполнен на основании:

1. Задания на разработку проекта благоустройства элементов благоустройства.
2. Осмотра и обмера в натуре.
3. Свидетельство СРО прилагается.

2. Описание объекта

2.1 Описание местоположения объекта благоустройства

Объект благоустройства (фасад здания) расположен по адресу: г. Санкт-Петербург, Парашютная улица, д. 58, лит. А в Приморском районе Санкт-Петербурга, в квартале, ограниченном: с севера – Глухарской улицей; с востока – Парашютной улицей; с запада – проспектом Королева; с юга – улицей Шаврова.

Объект благоустройства не относится к числу объектов культурного наследия.

2.2 Описание состояния объекта благоустройства

Существующий дом №58 по Парашютной улице в г. Санкт-Петербурге представляет собой жилое 21-этажное строение с подземным паркингом и техническим этажом.

Здание расположено в Приморском районе г. Санкт-Петербурга.

Год постройки: 2015 г.

Здание расположено на пересечении Глухарской улицы и Парашютной улицы.

Перед зданием со стороны улицы пешеходный тротуар, газон; со стороны дворовой территории – пешеходный тротуар, проезды, газон.

- Фундамент – свайный.
- Несущие конструкции выполнены из монолитного железобетона. Наружная отделка фасадов – кирпич. Наружные стены с утеплителем.
- Перегородки – кирпичные, гипсобетонные, ГКЛ.
- Перекрытия – сборные и монолитные железобетонные.
- Крыша – железобетонные настилы, покрытые мягким рулонным материалом.
- Оконные проемы – металлопластиковые, деревянные двухстворные. Дверные проемы – металлические наружные, однопольные, двухпольные.

01.11.2018 АС ПЗ

Инв. № инв.	Взам. инв. №
Инв. № подл.	Подпись и дата

Архитектурные объекты, окружающие объект благоустройства

Архитектурные объекты, окружающие объект благоустройства – современные жилые, административные, торговые и промышленные здания.

2.3 Техническое заключение по результатам обследования здания

С целью определения возможности благоустройства фасада здания в отношении элементов входа выполнено обследование несущих и ограждающих конструкций на участке планируемого благоустройства.

По результату визуального осмотра повреждений наружных стен не выявлено; выбоины и трещины осадочного характера не обнаружены. Состояние стен признано работоспособным (согласно ГОСТ 53778-2010).

Межэтажные перекрытия – железобетонные. Перекрытия опираются на несущие стены. Состояние перекрытий работоспособное.

Состояние несущих стен на участке обследования работоспособное.

Техническое состояние наружных стен позволяет выполнить ремонтно-строительные работы, связанные с размещением проектируемого пандуса, ступеней, ограждения. При этом разбирается часть ограждающего парапета и демонтируется часть металлического ограждения.

Размещение проектируемого пандуса, ступеней, ограждения не будет влиять на несущую способность конструкций и создавать угрозу для эксплуатации здания и жизни человека.

2.4 Цели и задачи планируемого благоустройства

Проектом предусмотрено изменение фасадов здания в отношении элементов входа (обеспечение доступности объекта маломобильным группам населения, размещение ступеней, ограждения), планировочного покрытия (пешеходные коммуникации, сопряжении поверхностей) по адресу: г. Санкт-Петербург, Парашютная улица, д. 58, лит. А.

2.5 Обоснование экономической эффективности и социальной значимости планируемого благоустройства

Планируемое благоустройство элементов благоустройства позволит обеспечить доступность придомовой территории для маломобильных групп населения, лиц с малолетними детьми, передвигающихся в детских колясках, специальных служб.

Инд. № подл.	Взам.инв. №
Подпись и дата	

01-11-2018-АС ПЗ

Лист

Протокол № 4 от 16 мая 2019 г.

Страница 45

3. Архитектурные решения

Предусмотренное проектом изменение фасада здания выполняется в отношении элементов входа (обеспечение доступности объекта маломобильным группам населения, размещение ступеней, ограждения), планировочного покрытия (пешеходные коммуникации, сопряжении поверхностей) по адресу: г. Санкт-Петербург, Парашютная ул., д. 58, лит. А.

Здание не изменяет своих габаритов.

За отм. 0,000 принят уровень придомовой территории, с которой осуществляется вход в здание.

Отм. уровня земли -0,880 м.

Проектом предусматривается размещение пандуса и ступеней с ограждениями со стороны Парашютной улицы.

Общий размер пандуса 12500 мм в длину и 1200 мм в ширину. Предусмотрено два наклонных участка и горизонтальная площадка вдоль фасада здания. Длина наклонных частей пандуса 5500 мм, длина площадки 1500 мм. Уклон пандуса 1:12 (8%).

Общий размер лестницы 1500 мм в длину и 900 мм в ширину. Размер ступеней лестницы 300 мм ширину, 145 мм в высоту.

Максимальная высота одного подъема пандуса не превышает 0,8 м при уклоне не более 1:12 (8%).

Предусмотрены поручни с учетом технических требований к опорным стационарным устройствам по ГОСТ Р 51261 и СП 59.13330.2016. Поручни располагаются на высоте 0,9 м и дополнительно на высоте 0,7 м. Расстояние между поручнями пандуса принято равным 1,0 м. Завершающие горизонтальные части поручня длиннее наклонной части пандуса на 0,3 м и имеют нетравмирующее завершение. Поручни предусмотрены округлого сечения диаметром 40 мм и хромовым покрытием. Расстояние в свету между поручнем и стеной не менее 0,06 м для стен с шероховатыми поверхностями.

Предусматривается разборка части ограждающего парапета от отм. +0,320 до отм. 0,000 м и демонтаж части ограждения на участке размещения пандуса и лестницы.

На отм. -0,880 м проектируются площадки с мощением мелкоформатной тротуарной плиткой с размерами 1,5x2,3 м и 1,5x1,16 м.

Взам.инв. №	
Подпись и дата	
Инв. № подл.	

Поверхность пандуса предусмотреть нескользкой. Предусмотрено покрытие монолитного бетонного основания поверхностей пандуса рулонным резиновым материалом или обмазка жидким антискользящим покрытием черного цвета.

Боковые стенки пандуса и лестницы облицевать декоративным камнем, аналогичным существующему покрытию стен.

Материал отделки ступеней - бетон.

Данные архитектурные решение создаст единый эстетический образ фасада здания.

При необходимости, провести работы по восстановлению отделочного слоя фасада после выполнения работ по благоустройству фасада.

4. Экология:

- При проведении работ использовать материалы, имеющие соответствующие сертификаты и разрешенные для использования на территории РФ.

- Строительные работы производить строго с 9.00 до 19.00.

5. Противопожарные мероприятия:

- Материалы, конструкции и оборудование, применяемые при производстве работ должны иметь гигиенический сертификат и сертификат в области пожарной безопасности.

- Категорически запрещается складирование тары и упаковки на путях эвакуации. На путях эвакуации все материалы не горючие.

- Во избежание возгорания, все элементы конструкций в обязательном порядке покрывать специальным средством для защиты от огня за два раза экологически чистой огнезащитной краской обеспечивающей I группу огнезащиты (СИОФАРБ-М для металлических элементов).

6. Мероприятия по обеспечению жизнедеятельности инвалидов и маломобильных групп населения

Проектом предусмотрены мероприятия по обеспечению жизнедеятельности МГН с учетом требований СП 59.13330.2016 «Доступность зданий и сооружений для маломобильных групп населения», СП 35.101.2001 «Проектирование зданий и сооружений с учетом доступности для маломобильных групп населения. Общие положения».

▪ Покрытия на путях движения МГН предусматриваются с противоскользящей поверхностью, исключающей падение и травмы.

▪ Все элементы оборудования прочно и надежно закреплены.

01.11.2018 АСПЗ

Лист

5

- Пандус имеет уклон 1:12 и соответствует требованиям СП 59.13330.2016.
- Пандус оборудован поручнями с двух сторон. Поручни предусматриваются двухуровневые на высоте 0,7 и 0,9 м, с нетравмирующим завершением. Ширина в свету между поручнями не менее 0,9 м. Поручни из круглой трубы ф40 мм по ГОСТ 9941-81* и хромовым покрытием.

Работы должны производиться в строгом соответствии с согласованным проектом организацией, имеющей лицензию на все виды производимых работ, с соблюдением СНиП, правил и норм пожарной безопасности. При производстве работ, в том числе электросварочных, выполнять требования СНиП 12-03-2001 «Безопасность труда в строительстве. Часть 1. Общие требования» и СНиП 12-04-2002 Безопасность труда в строительстве. Часть 2. Строительное производство. До начала работ заключить договор на осуществление технадзора на проведение работ. Во время производства работ предусмотреть мероприятия, обеспечивающие требования СП 51.13330.2016 «Защита от шума». Материал доставлять по мере необходимости. Удаление мусора производить в мешках с вывозом ежедневно.

Инв. № подл.	
Подпись и дата	
Взам.инв. №	

01.11.2018 АСПЗ

Лист

6

Ведомость чертежей основного комплекта "АС"

Лист	Наименование	Примечание
1	Ведомость чертежей	
2	Фотофиксация	
3	Существующий фасад М 1:250	
4	Концепция развития фасада М 1:250	
5	Фрагмент существующего фасада М 1:150	
6	Фрагмент проектируемого фасада М 1:150	
7	Схема пандуса и ступеней. Ограждение ОГ-1, ОГ-2 М 1:50	
8	Схема фундамента М 1:50. Узлы М 1:20	
9	Спецификация элементов и материалов	
10	Схема планировки объекта благоустройства М 1:500	
11	Ситуационный план объекта благоустройства М 1:2000	
12	План благоустройства М 1:100	

Технические решения принятые в рабочих чертежах, соответствуют требованиям экологических, санитарно-гигиенических, противопожарных и других норм, действующих на территории Российской Федерации, и обеспечивают безопасную для жизни людей эксплуатацию объекта при соблюдении предусмотренных рабочими чертежами мероприятий.



Главный инженер проекта



Некрасова

01-11-2018-АС

г. Санкт-Петербург, Парашютная ул.,
д. 58, литера А

Изм.	Кол.уч.	Лист	№ док	Подпись	Дата
ГИП		Некрасова			11/18
ГАП		Ковалева			11/18
Разработал		Антонова			11/18

Проект благоустройства
элементов благоустройства

Стадия	Лист	Листов
П	1	

Приложение № 4 к Протоколу №1 от 16 мая 2019 г.
Н.Контроль Варенцова  11/18

ООО "Петропроект"
Страница 49

Инв. и подл. Подпись и дата. Взам. инв. и подл.

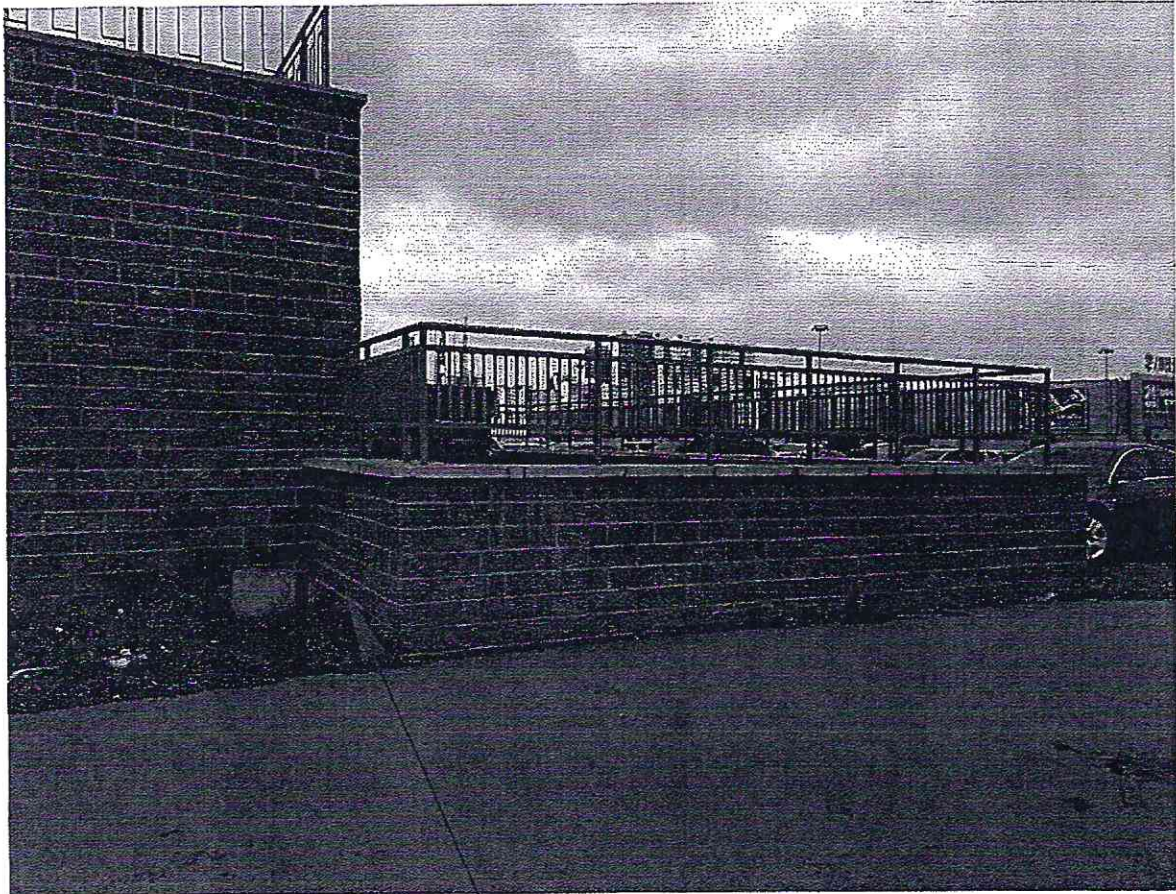

Место размещения элементов входа

Взам. инв. N

Подпись и дата

Инв. N подл.

Изм.	Кол.ч	Лист	№ док	Подпись	Дата

Приложение № 4 к Протоколу № 1 от 16 мая 2019 г. 01-11-2018-АС

Лист

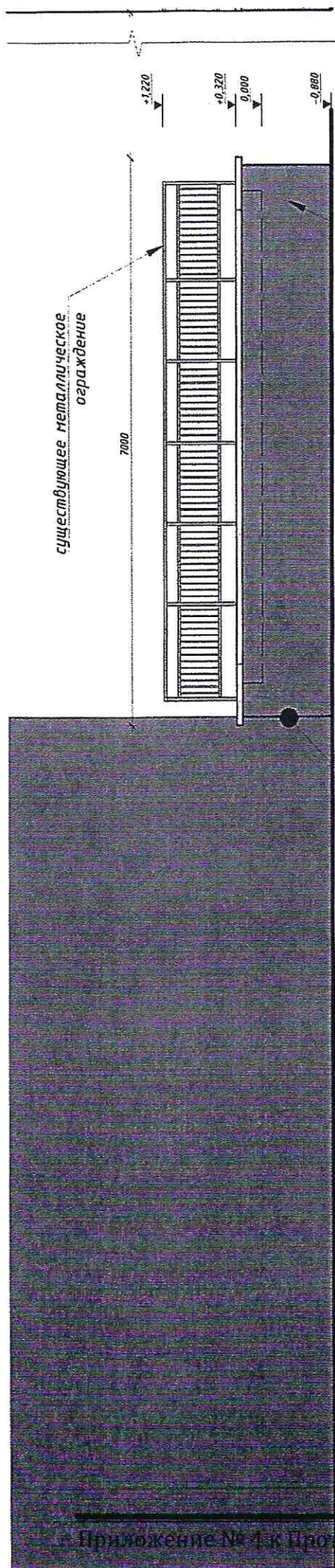

место при
размещения эл.
(пандуса, ступеней)

стена паркинга

фрагмент плана М 1:150

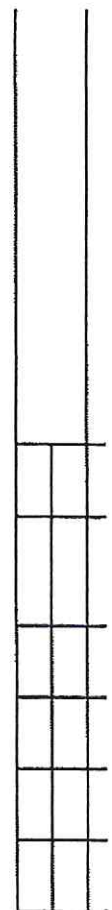
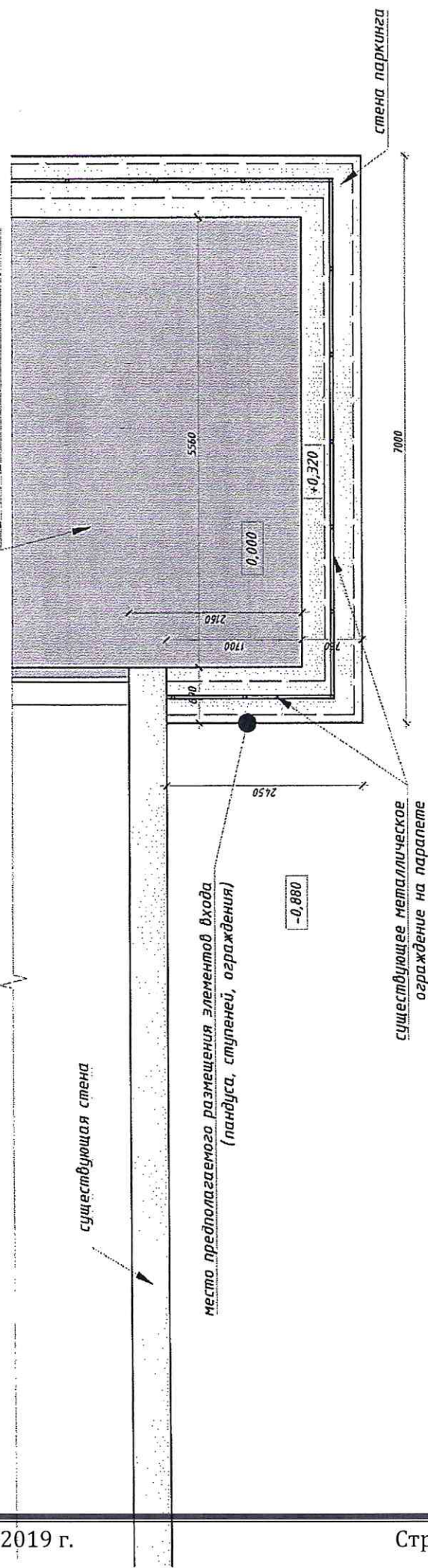

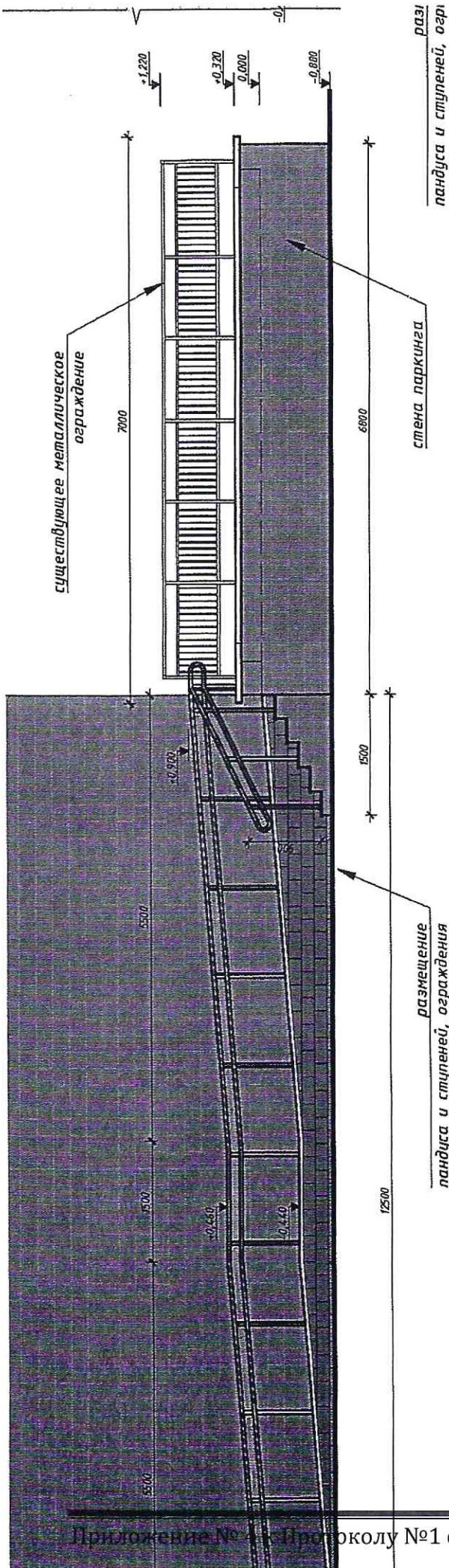

Фрагмент плана М 1:150

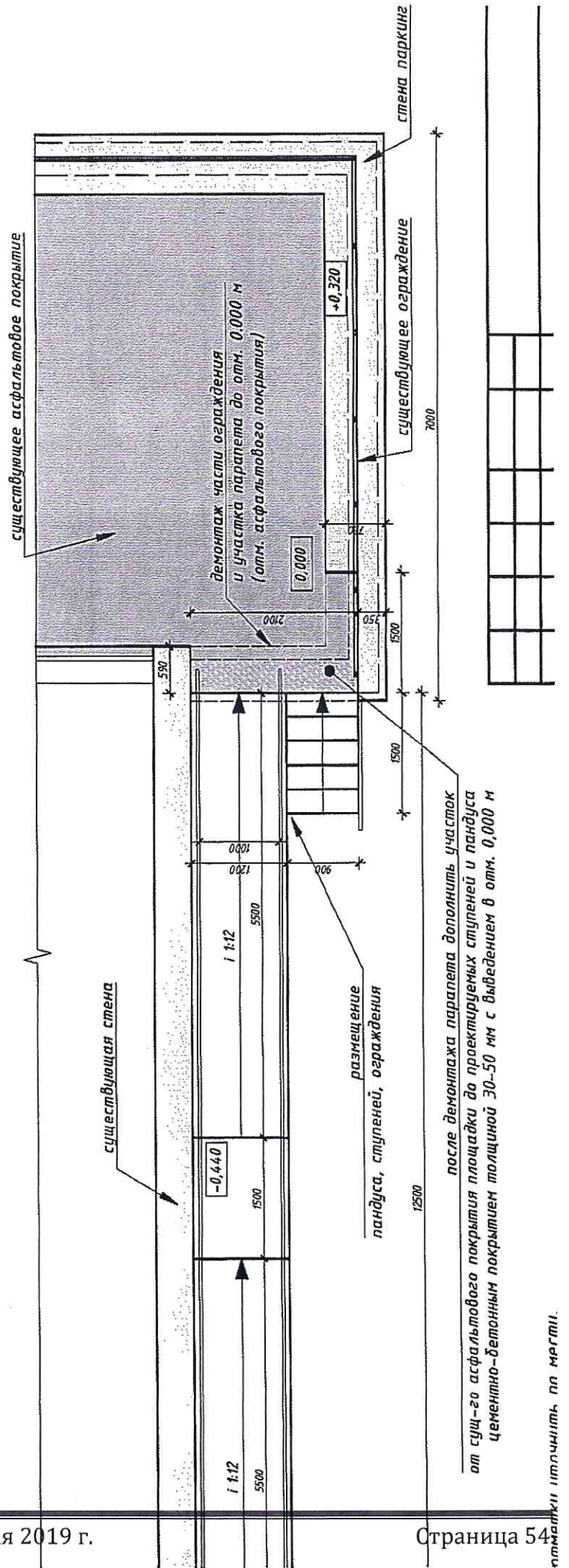

после демонтажа паркета дополнить участок от существующего асфальтового покрытия площадью до проектируемых ступеней и пандуса цементно-бетонным покрытием толщиной 30-50 мм с выведением в отм. 0.000 м

детали и материалы по МРГМ.

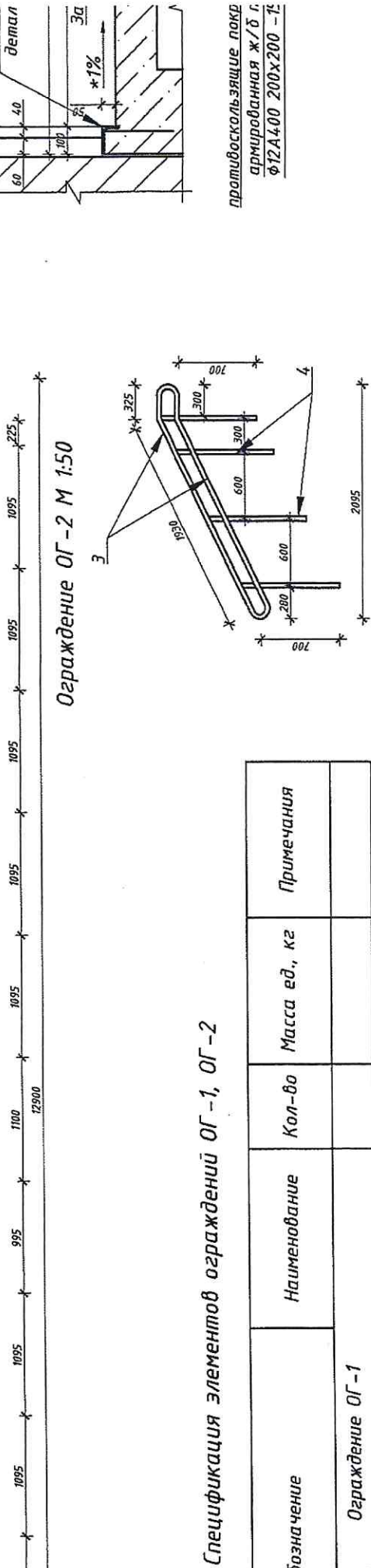
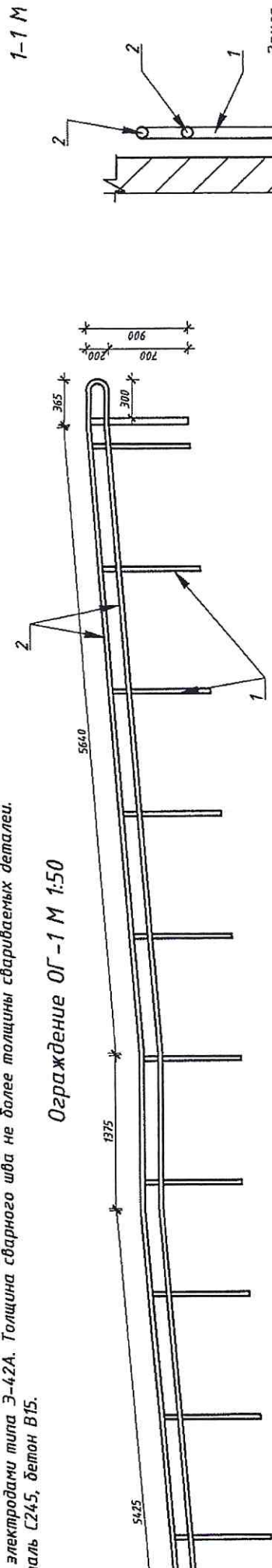
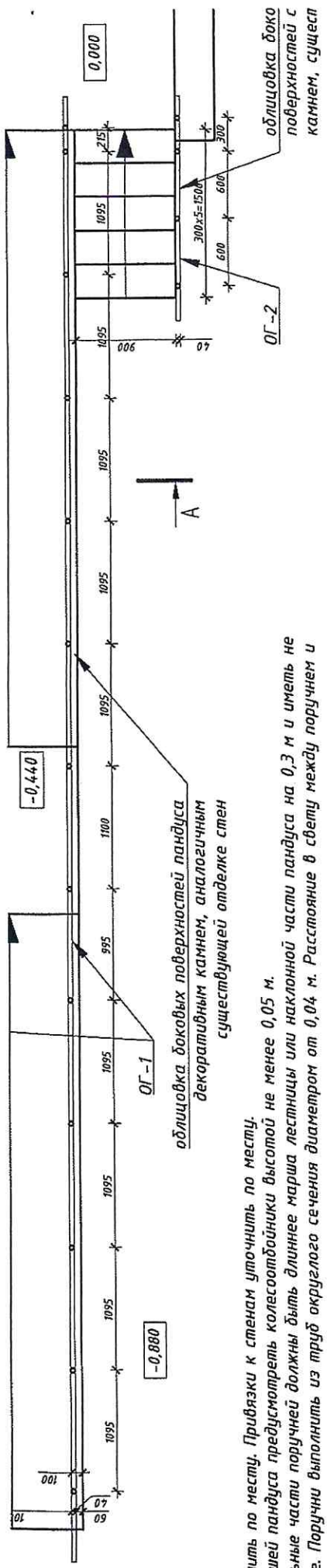

Спецификация элементов ограждений OG-1, OG-2

Обозначение	Наименование	Кол-во	Масса ед., кг	Примечания
Ограждение OG-1				
Детали				
1 ГОСТ 10704-76* φ40x2,5	l общ = 24,9 м	-	57,52	

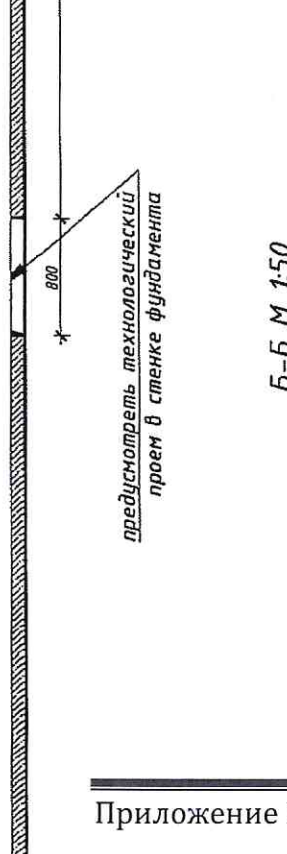
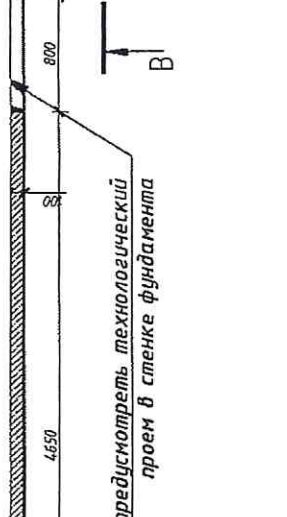
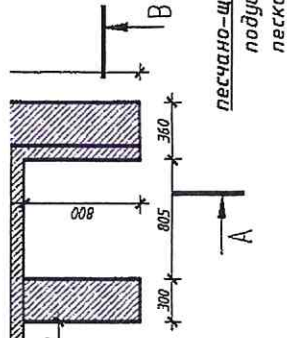
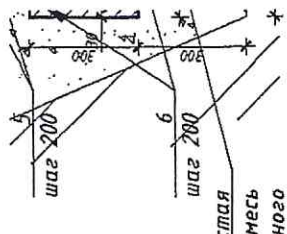

Б-Б М 1:50

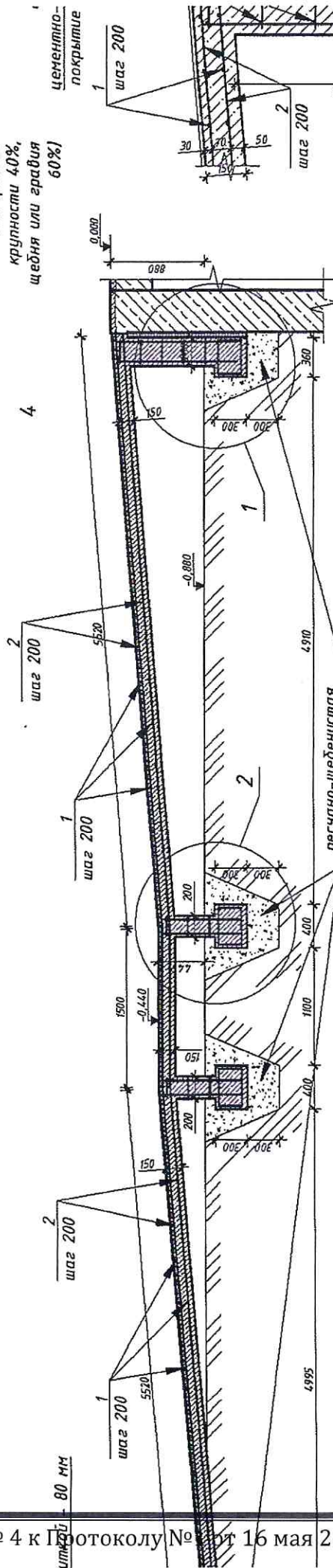

А-А М 1:50

В-В М 1:50

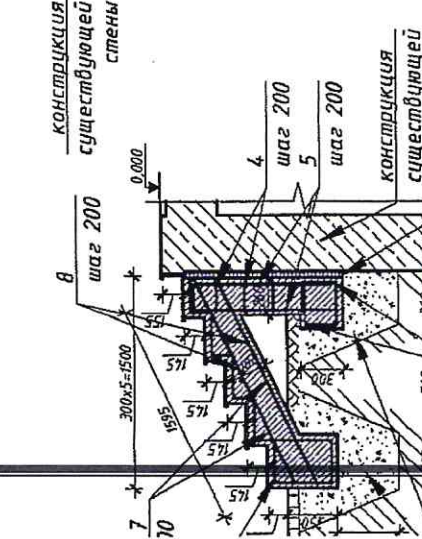
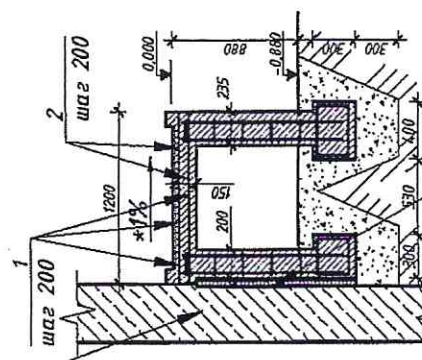
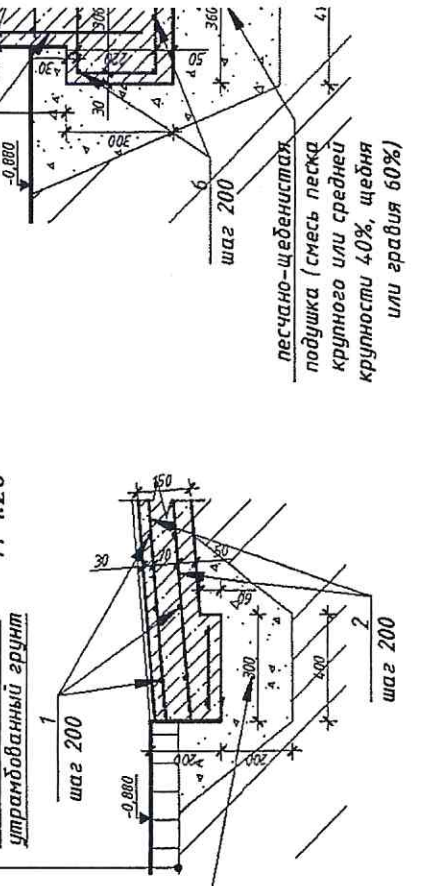

песчано-щебенистая подушка (смесь песка крупной или средней крупности 40%, щебня или гравия 60%)

песчано-щебенистая подушка (смесь песка крупной или средней крупности 40%, щебня или гравия 60%)

песчано-щебенистая подушка (смесь песка крупной или средней крупности 40%, щебня или гравия 60%)

песчано-щебенистая подушка (смесь песка крупной или средней крупности 40%, щебня или гравия 60%)

плиты ленополистирола ПСБ-С-50 ГОСТ 15588-86 50 мм

Плиты		ГОСТ

Спецификация

Поз.	Обозначение	Наименование	Кол-во	Масса ед., кг	Примечания
	Пандус				
	Материалы				
	Бетон В15 F50 W4	31,2 м ³	-	748.8	
	Детали				
1	φ12 АIII (А400) ГОСТ2590-88 шаг 200	l общ = 150,5 м	-	133.95	
2	φ12 АIII (А400) ГОСТ2590-88 шаг 200	l общ =150,5 м	-	133.95	
3	φ12 АIII (А400) ГОСТ2590-88	l общ =15,0 м	-	13.35	
4	φ12 АIII (А400) ГОСТ2590-88	l общ =21,6 м	-	19.22	
5	φ12 АIII (А400) ГОСТ2590-88	l общ =25,2 м	-	22.43	
6	φ12 АIII (А400) ГОСТ2590-88	l общ =10,8 м	-	9.61	
	Лестница				
	Материалы				
	Бетон В15 F50 W4	7,1 м ³	-	170.4	
	Детали				
7	φ12 АIII (А400) ГОСТ2590-88	l общ = 14,5 м	-	12.91	
8	φ12 АIII (А400) ГОСТ2590-88	l общ =3,2 м	-	2.85	
9	φ12 АIII (А400) ГОСТ2590-88	l общ =2,4 м	-	2.14	
4	φ12 АIII (А400) ГОСТ2590-88	l общ =7,2 м	-	6.41	
5	φ12 АIII (А400) ГОСТ2590-88	l общ =6,4 м	-	5.70	
6	φ12 АIII (А400) ГОСТ2590-88	l общ =2,4 м	-	2.14	

Инв. и подл. Подпись и дата. Взвм. инв. И

01-11-2018-АС

г. Санкт-Петербург, Парашютная ул.,
д. 58, литера А

Изм.	Кол.ч.	Лист	№ док	Подпись	Дата
ГИП			Некрасова	<i>Некрасова</i>	11/18
ГАП			Ковалева	<i>Ковалева</i>	11/18
Разработал			Антонова	<i>Антонова</i>	11/18

Проект благоустройства
элементов благоустройства

Стадия	Лист	Листов
П	9	

Спецификация элементов и
материалов

Приложение № 4 к Протоколу № 1 от 16 мая 2018 г.
Н.Контроль Варенцова *Варенцова* 11/18

ООО "Петропроект"
Страница 57

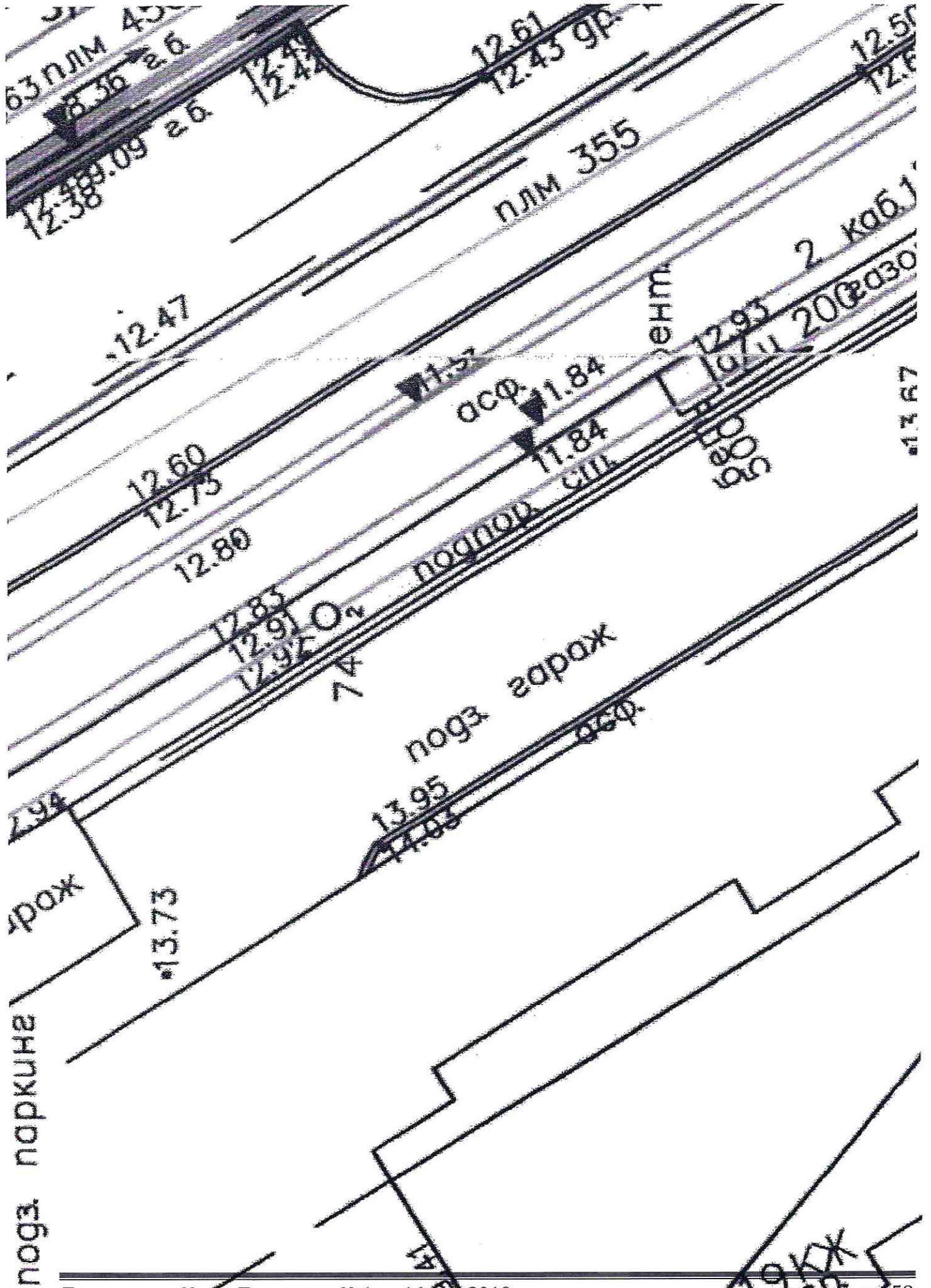

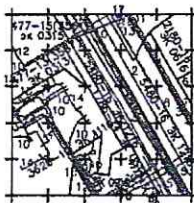

1. 0194-12 0212 ЭК каб 10сб
2. 4050-08 10.08 ЭК Бор-а
3. 0467-09 02.0 ЭК каб 10сб
4. 1821-13 ЭК 0413
5. 3437-13 ЭК 0813 2 каб 10 мб
6. 3316-16 ЭК 0816
7. 4111-13 ЭК 1013 каб 10 мб тки
8. 4872-12 1112 ЭК каб 10сб
9. 0055-15 ЭК 0115 4 каб 10 мб
10. 0509-14 ЭК 0914 Кл 0,4-10-6
11. 4499-15 1115 ЭК тед
12. 1806-16 0816-0117 7 ЭК тед
13. 3394-17 ЭК 0717
14. 3741-16 ЭК 1216 Борстр. канвлад
15. 2157-17 ЭК 0717 каб м.к.
16. 3626-10 ЭК 1110
17. 4777-17(0514) 0817
18. 1334 13 ЭК 0117 2 каб 88 1120
19. 4206-18 ЭК 0218 тед

Объект благоустройства
(фасад здания)
Место размещения элементов входа

2728-10-07

1-3.п.м БЗ возобвобрат
4-5.п.м БЗ вышин
6.п.м БЗ тед

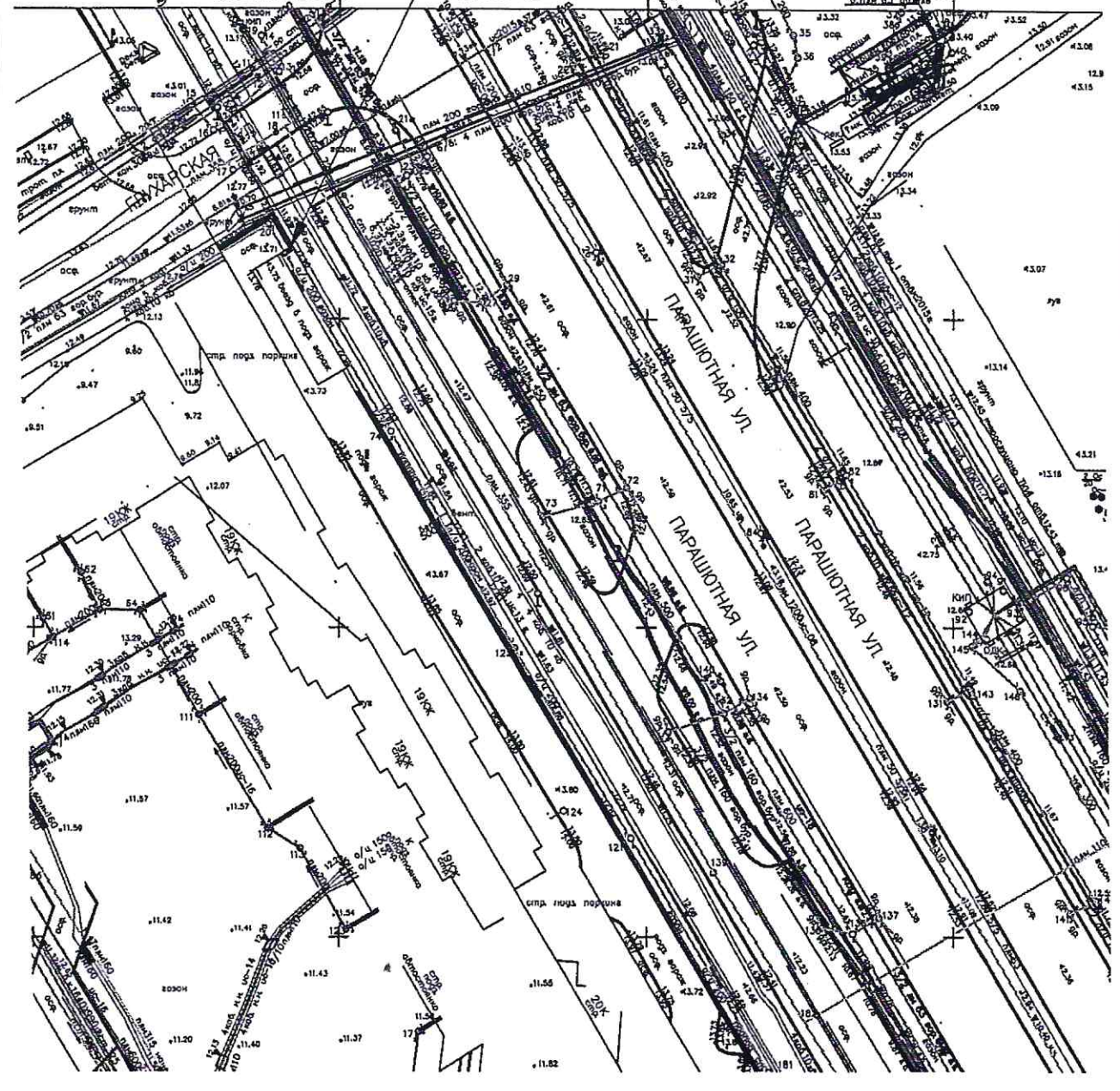

Инв. N подл.	Взам. инв. N	
	Подпись и дата	
	Инв. N подл.	

01-11-2018-АС

г. Санкт-Петербург, Парашиютная ул.,
д. 58, литера А

Изм.	Кол.ч.	Лист	№ док	Подпись	Дата
ГИП		Некрасова		<i>С.И.</i>	11/18
ГАП		Ковалева		<i>К.В.</i>	11/18
Разработал		Антонова		<i>А.А.</i>	11/18

Проект благоустройства
элементов благоустройства

Стадия	Лист	Листов
П	11	

Ситуационный план объекта
для благоустройства М 1:2000

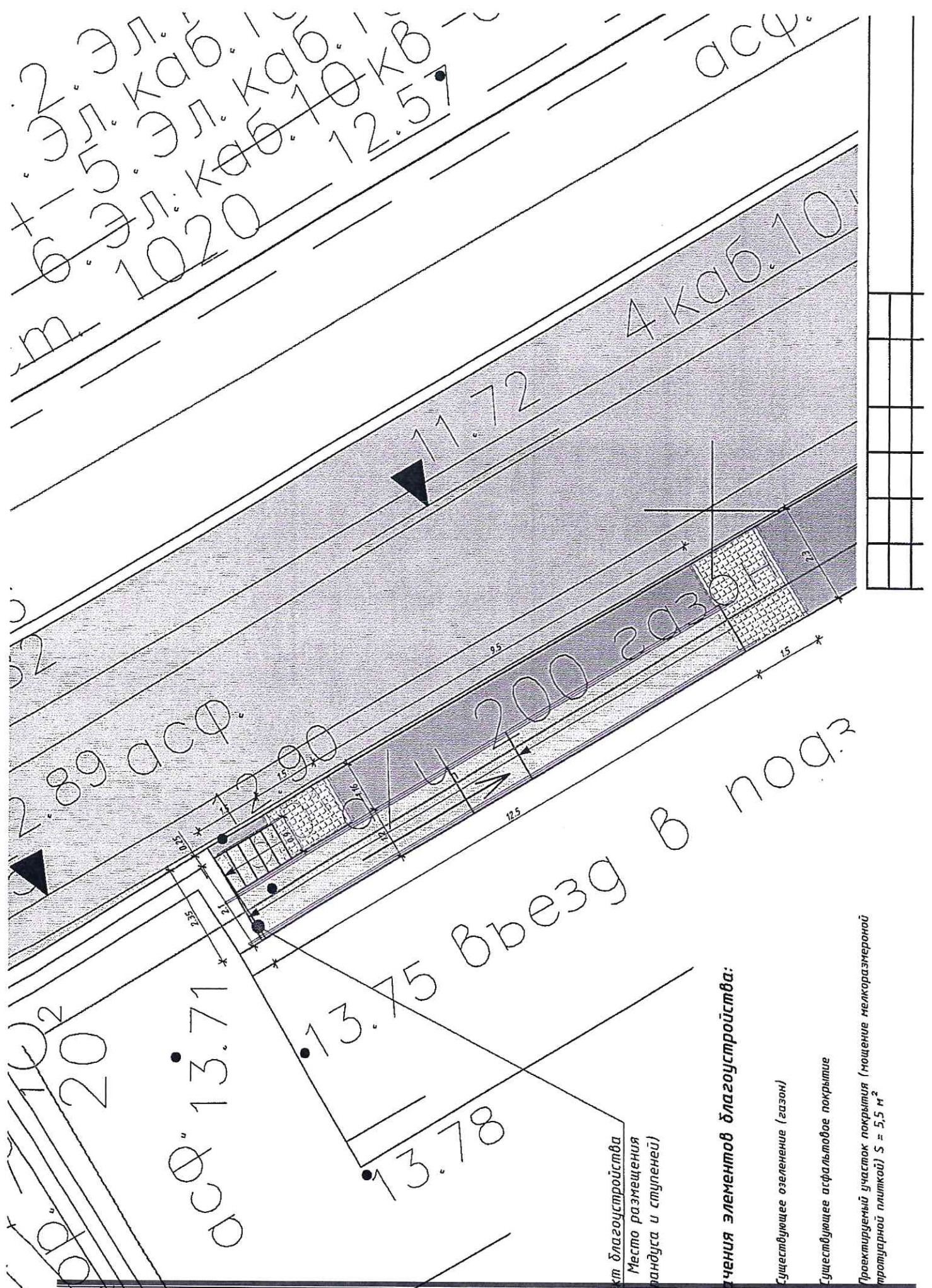

Объект благоустройства
Место размещения
года (рандуса и ступеней)

Обозначения элементов благоустройства:

- Существующее озеленение (газон)
- Существующее асфальтовое покрытие
- Проектируемый участок покрытия (ношение мелкозернистой тротуарной плиткой) S = 5,5 м²



ПРАВИТЕЛЬСТВО САНКТ-ПЕТЕРБУРГА
КОМИТЕТ ПО ГРАДОСТРОИТЕЛЬСТВУ
И АРХИТЕКТУРЕ

пл. Ломоносова, д. 2, Санкт-Петербург, 191023
Тел.: (812) 576-16-00 Факс: (812) 710-48-03
E-mail: kga@kga.gov.spb.ru Сайт: <http://www.kgainfo.spb.ru>

№01-21-9-9262/19 от 26.03.2019

ООО "ЖИЛКОМСЕРВИС"

Комендантский пр., д. 25
корп. 1, пом. 9Н
Санкт-Петербург, 197371

№ _____
На № 01-21-10284/19 от 01.03.2019

ЗАКЛЮЧЕНИЕ

о согласовании проекта благоустройства элементов благоустройства

1. Выдано на основании заявления о согласовании проекта благоустройства элементов благоустройства от 01.03.2019 № 01-21-10284/19 в отношении объекта благоустройства – фасад здания, земельный участок.

2. Адрес нахождения объекта благоустройства: Санкт-Петербург, Парашютная ул., д. 58, лит. А.

3. Сведения о разработке проектных решений элементов благоустройства: проектирование осуществляется в отношении элементов входа (обеспечение доступности объекта маломобильным группам населения, размещение ступеней, ограждения), планировочного устройства (пешеходные коммуникации, сопряжения поверхностей) и покрытия.

4. Основание разработки проекта благоустройства элементов благоустройства: задание Комитета по градостроительству и архитектуре от 05.02.2019 № 01-21-9-3135/19.

5. Решения исполнительных органов государственной власти Санкт-Петербурга в соответствии с пунктом 5.1.3 приложения № 3 к постановлению Правительства Санкт-Петербурга от 09.11.2016 № 961 «О Правилах благоустройства территории Санкт-Петербурга и о внесении изменений в некоторые постановления Правительства Санкт-Петербурга» (далее – Правила благоустройства):

администрация Приморского района Санкт-Петербурга: электронное согласование в кабинете согласований МАИС ЭГУ от 19.03.2019 № 6218501 - согласовано;

Комитет по благоустройству Санкт-Петербурга: электронное согласование в кабинете согласований МАИС ЭГУ от 20.03.2019 № 6218501 - согласовано.

6. Основания для отказа в согласовании проекта благоустройства элементов благоустройства Комитетом по градостроительству и архитектуре в пределах установленной компетенции: имеются/отсутствуют.

7. Принятое решение: проект благоустройства элементов благоустройства согласован.

Исполняющий обязанности
заместителя председателя Комитета

А.И.Моор